

Hamnförordning

Fastställd 2024-10-16

Definitioner för uttryck som används i texten

SBK: Stafsnäs Båtklubb

Hamnområde: det område, inklusive bryggor, bojor med kringliggande vattenområde, hamnplaner och uppställningsområden som SBK disponerar i Stafsnäs.

Hamnchef: på årsmöte valda hamnchefer som även ingår i SBK:s styrelse.

Gäst: Båtagare som för viss tid förtöjer sin båt i SBK vattenområde.

Betalning till SBK: betalning via bankgiro anses ha skett när SBK via banken kan få information om densamma.

§1

Denna hamnförordning är ett komplement till stadgarna för SBK.

§2

Hamncheferna samt deras ställföreträdare, t ex jourhavande hamnfogde, har det exekutiva ansvaret för ordningen inom hamnområdet. Personer, medlemmar och andra, som befinner sig inom hamnområdet ska efterfölja hamnförordningen och direktiv som ges av hamncheferna eller deras ställföreträdare. Medlem som uppenbarligen bryter mot dessa regler och direktiv kan fråntas rätten att disponera båtplats vid brygga eller boj, plats för vinteruppställning och parkeringsplats för bil. Beslut om detta fattas av klubbens styrelse och kan gälla med omedelbar verkan. Erlagda avgifter återbetalas ej.

§3

Fördelning av dispositionsrätt till båtplats vid brygga till nya medlemmar sker enligt rangordnade kökategorier som bestäms av styrelsen. Alla i kökategorie 1 går före kökategorie 2 osv. Inom en kökategorie gäller kötid. Båttyp matchas mot lämplig plats i hamnen och tillgänglighet, vilket går före rak köordning. Matchning utförs av hamnchef. Om inget annat beslutas av styrelsen gäller att deltidsboende eller fastboende inom postnummer 13970, 13971, 13038 tillhör kökategorie 1. Övriga postnummer i Värmdö kommun tillhör kökategorie 2. Övriga kommuner tillhör kökategorie 3.

§4

Medlemmar får disponera båtplats vid brygga eller boj efter hamnchefs fördelning, som sker säsongsvis. En medlem får endast ha en båtplats i sjön. Ändring av platsfördelning kan även ske under säsongen. Detsamma gäller plats för vinteruppställning. Avgifter för detta fastställs årligen av SBK:s höstmöte. Medlem som disponerar brygg- eller bojplats i klubbhamnen får endast använda platsen för egen båt. Dock får platsen kortvarigt (max ett par dygn) lånas ut vid enstaka tillfällen. Medlem som upptäcker brister eller fel på SBK:s anläggningar ska utan fördröjning anmäla detta till SBK, i första hand till hamnchef, om brådskande till jourhavande hamnfogde.

Medlem vars båt/båtar torrsatts för längre tids uppställning, t ex vinterperioden, disponerar inte plats vid brygga/boj.

Medlem vars dispositionsperiod för en plats avslutas, tillfälligt eller bestående, till exempel på grund av övergång till vinterperiod, sommarperiod eller platsbyte, ska utan anmodan eller fördröjning avlägsna egen utrustning som hon/han monterat (låt it montera) på bommar, brygga eller boj. Om medlemmen underlåter detta står hon/han helt och hållet för risken om sådan utrustning skadas eller försvinner, oavsett anledning därtill.

En aktiv medlem kan bli passiv medlem det år man inte använder sin båtplats. En passiv medlem som tidigare har varit aktiv medlem, kan vid behov av sommarplats i sjön kommande år åberopa sitt datum när man blev aktiv medlem första gången som kötid datum inom kökategorie 1. En vinterliggare kan på samma sätt vid behov av sommarplats i sjön, åberopa sitt datum när man blev aktiv medlem första gången som kötid datum i

kökategori 1. Kötiddatum är det datum när man ansöker om båtplats som bestämmer i vilken ordning inom en kökategori som tilldelning av båtplats sker.

§5

Medlem som disponerar båtplats vid brygga eller boj får inom hamnområdet även förvara en jolle med max längd 4,0 meter. Jollen ska förvaras på därför avsedd plats, dvs vid jollebryggan eller i något av jolleställen. Jollar som används sällan ska förvaras i övre jollestället. Jolle ska vara försedd med ägarens (=medlemmens) namn eller medlemsnummer och vara fullt funktionsduglig.

§6

Medlems anmälan till båtplats i hamnen för "sommarplats" ska varje år vara klubben tillhanda senast 1 mars. Betalning av debiterad säsongavgift räknas som anmälan. Motsvarande gäller anmälan till "vinterplats", dock med 1 september som sista dag. Säsong för sommarplats definieras som from maj tom mitten av oktober. Säsong för vinterplats definieras som from mitten av oktober tom april. Vinterplats kan ske både på land som i sjön, eller en kombination därav. Endast en säsongavgift per båt för vinterplats utfaller oavsett om den är i sjön, på land eller en kombination därav.

§7

Alla båtar i SBK:s hamn ska vara förtöjda på ett sjömansmässigt sätt. Detta inkluderar att förtöjningsgodis ska vara tillräckligt dimensionerat.

Vid Y-bomsförtöjning ska

- rätt applicerade fjädringsanordningar, som är anpassade till respektive båts storlek, användas för såväl förliga som akterliga förtöjningar.
- båt vara förtöjd så att avståndet mellan brygga och båt inte är mer än 25–30 cm.
- utombordsmotor vara nerfälld. I och för sig är denna regel införd av platsskäl, men även utan detta skäl är rekommendationen att alltid "parkera" motorn i nedfällt läge. Anledningen är att det är fler för- än nackdelar med detta förfaringsätt.
- båt med löa 5,5 m eller mindre förtöjas som nedanstående skiss visar

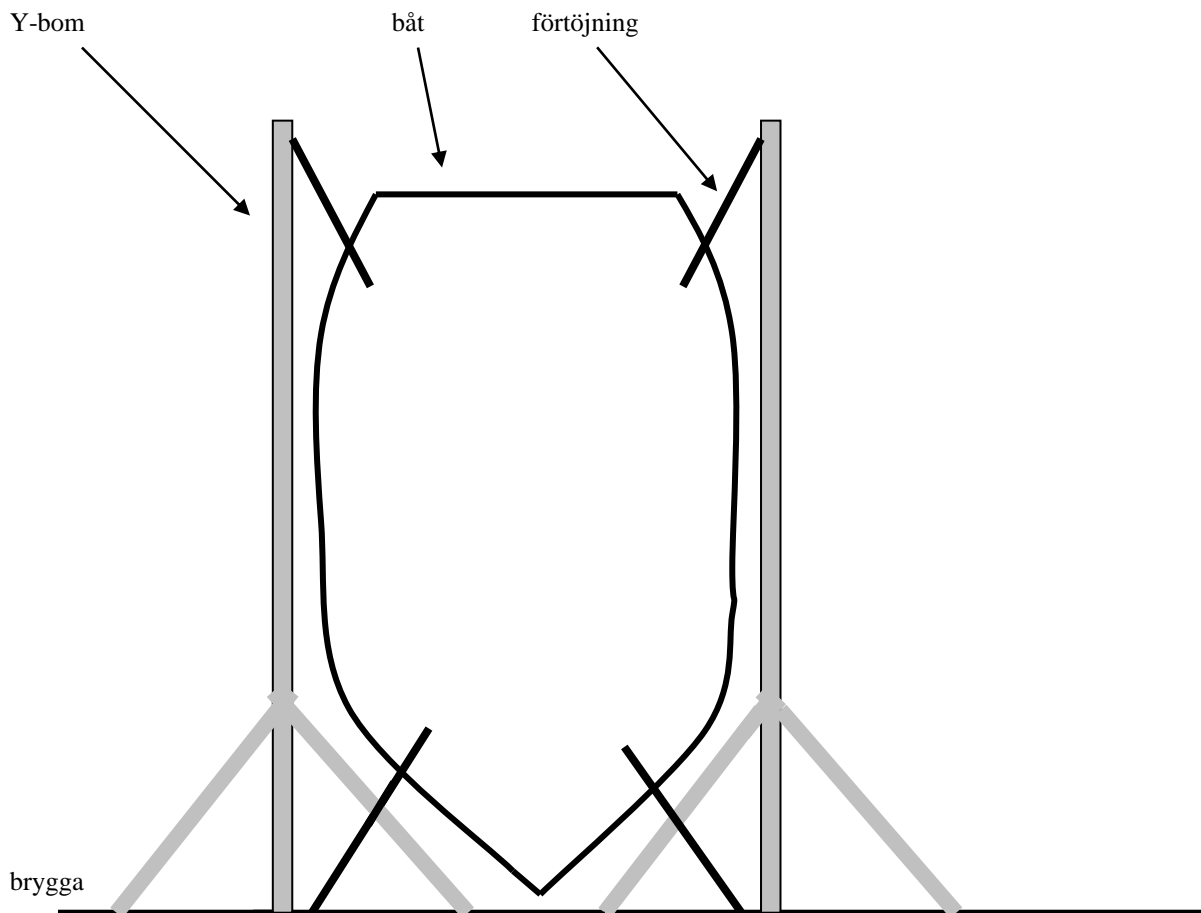

Vid kajerna får båtar endast förtöjas temporärt för t ex lossning, lastning, reparationer och underhåll samt träbåtar första dagarna efter sjösättning. Det sistnämnda ska avtalas med hamnchef. Vissa speciella platser finns för medlemmar som inte har egen båtplats.

§8

Alla båtar som förtöjs i SBK:s hamn eller ställs upp inom SBK:s hamnområde ska vara tillfredsställande försäkrade (minst ansvarsförsäkrade). På uppmaning av hamnchef ska båtägare utan dröjsmål visa upp försäkringsbrev.

§9

All båtvard – underhåll, reparationer, målning, tvättning, slipning, skrapning etc. – inom SBK:s område ska ske i enlighet med SBK:s miljöregler.

Inga båtar som förtöjs i SBK:s hamn eller ställs upp inom SBK:s hamnområde får vara bottenmålade med färg som innehåller TBT (tribytultenn) fr o m 2019-12-31. Båtar som tidigare varit målade med sådan färg ska vara sanerade.

Båtägare med båt tillverkad 1995 eller tidigare ska uppvisa intyg att båt är TBT-fri.

§10

Inom SBK:s hamnområde ska, inte finnas andra båtar än medlemsbåtar respektive gästbåtar vars ägare temporärt lånat brygg-/bojplats av medlem (enligt §4). All annan förtöjning eller uppställning av båt är obehörig, vilket kan föranleda rättsliga åtgärder.

§11

Alla medlemsbåtar med brygg-/bojplats ska vara försedda med båtdekal, som visar att innevarande årsavgift för hamnplatsen är betald, samt medlemsnummer. På gästbåtar ska finnas en ”namnlapp” med ägarens namn och telefonnummer. Gäller båtar som tillfälligt ligger på medlemsdisponerad plats enligt §4. Gällande ”namnlappar” ska de vara lätta att se från bryggan när båtarna är förtöjda vid densamma. Gällande båtdekal ska den placeras direkt under stäven, vilket gör den synlig även vintertid när uppställd.

§12

Medlem som disponerar brygg-/bojplats i hamnen ska meddela hamnchef när platsen inte ska användas för en längre tid som överstiger en månad.

§13

Medlem ska för att erhålla respektive behålla dispositionsrätt till båtplats i sjön i SBK:s hamn, hålla sin båt, till vilken båtplatsen är knuten, i fullt funktionsdugligt skick, samt framföra båten enligt gott sjömanskap. Det innebär ex. en maxhastighet på 3 knop inom hamnområdet. Hamnchefernas bedömning gäller härvidlag. Beslut om åtgärd fattas av styrelsen.

§14

Båt som är uppställd inom SBK:s hamnområde ska vara försedd skylt/”namnlapp” med ägarens namn alternativt medlemsnummer. Skylten ska vara lätt läslig utifrån och utan att båtens täckning ska behöva lossas. Kan ersättas av rätt placerad båtdekal enligt punkt 11 ovan.

§15

För förvaring av master, bommar och förstagsprofiler finns inom hamnområdet ett mastsjule. Medlemmar som disponerar vinteruppställningsplats får utnyttja mastsjulet, enligt de detaljerade regler som meddelas. Allt som förvaras i mastsjulet ska vara märkt med ägarens namn och telefonnummer.

§16

Medlem som torrsatt sin båt vid av SBK organiserad torrsättning ska delta i nästkommande av SBK organiserad sjösättning om inte annan överenskommelse träffats mellan SBK och medlemmen i god tid före torrsättningen. En förutsättning för detta är att det är möjligt ur ett logistiskt perspektiv och att det endast är tillfälligt.

§17

Medlem som disponerar båtplats vid brygga eller boj i SBK:s hamn kan i mån av platstillgång hyra bilparkeringsplats och båttrailerplats. Det senare endast om båt förvaras vintertid på land inom hamnområdet med trailern, och därmed endast en per båt som förvaras vintertid på land inom hamnområdet. Styrelsen kan

även fördela bilparkeringsplats till annan aktiv medlem som idkar ett aktivt båtliv och som har sin båt registrerad i SBK. För bilparkering finns i hamnförordningen (§18) särskilda regler. Utöver dessa kan styrelsen fastställa temporära regler. Såväl generella som temporära regler ska anslås på klubbens anslagstavlor. Avgifter för parkering beslutas av höstmöte.

§18

Personbil, lätt lastbil, motorcykel, båtrailer, släp och moped med fler än två hjul får parkeras inom SBK hamnområde enligt regler i denna paragraf. Tung lastbil, buss och husvagn är generellt inte tillåtna att parkera inom SBK hamnområde.

Tillfällig parkering, så länge föraren vistas inom hamnområdet och har uppsyn över bilen, tillåts om fordonet ställs på lämplig plats. Exempel på icke lämpliga platser är längs infartsvägen där det är trångt, längs gränsen till granntomten i nordost fram till P-skylden och längs stödmuren på nedre plan (då försvåras användningen av sjösättningsrampen).

För all annan parkering krävs parkeringstillstånd (parkeringsbevis), som SBK utfärdar.

- Parkeringstillståndet som erhålls ska, innan det utnyttjas, säkras att det innehåller medlemmens namn och medlemsnummer – lättläsligt!
- Parkeringstillståndet ska vid parkering alltid placeras i/på fordonets framruta att det lätt kan läsas utifrån.
- Parkering får ske på valfri, markerad parkeringsplats inom hamnområdet.

Parkeringstillstånd för sommarsäsong (maj tom mitten av oktober) är gult. Parkeringstillstånd för vintersäsong (from mitten av oktober tom april) är blått.

Parkeringstillstånd delas ut i klubbstugan i god tid innan behovet till de som har detta registrerat i BAS och betalt.

Om parkeringstillstånd saknas finns möjlighet att betala en dygnsavgift fastställd av höstmötet. Betalning av avgiften sker mha swish i samband med parkering och enligt information på dekalerna på hamnområdet, i klubbstugan och info på hemsidan. Om man saknar giltigt och synligt parkeringstillstånd, och inte heller har swishat avgiften, kommer man tilldelas en parkeringsavgiftslapp på vindrutan av nattvakt mfl, kan alltså bli en per dygn. Avgiftslappen ger information om att betalning av summa gm swish som ska ske omgående.

Parkering som inte följer dessa regler betraktas som olovlig och därmed kan föranleda åtgärder enligt paragraf 2.

§19

Platser för förtöjning eller uppställning av båt liksom parkeringsplats för fordon får ej börja disponeras innan betalning gjorts till SBK, eller innan aktuell period påbörjats om inte annat överenskommit.

§20

Medlem som vintertid ställer upp sin båt inom SBK:s hamnområde får inom området även under resten av året förvara den vagga, de bockar eller den båtvagn samt täckningsmateriel som används under vinteruppställningen. Allt ska förvaras på avsedda platser och vara tydligt märkt med medlemmens namn och telefonnummer. Gällande löst material måste det samlas ihop och förvaras i för ändamålet avsedda lådor som likväl ska vara märkta på samma sätt.

Materiel som saknar märkning betraktas som "ägarlöst" och kommer vid lämpliga tidpunkter att omhändertas och placeras inom särskilt avgränsat och skyltat område. Datum för hopsamlingen kommer att anges. Om materielen trots allt tillhör någon medlem måste vederbörande avhämta denna inom sex månader. Om så inte sker äger SBK genom styrelsen rätt att tillgodogöra sig användbart materiel eller låta bortforsla materielen för återvinning eller destruktion.

§21

När medlemskap i SBK upphör ska den avgående medlemmen omedelbart från SBK:s hamnområde avlägsna allt materiel som tillhör henne/honom.

Medlem som inte längre disponerar brygg-/bojplats respektive landuppställningsplats ska omedelbart avlägsna allt materiel som tillhör henne/honom. Medlem är skyldig att från SBK:s hamnområde avlägsna allt henne/honom tillhörig materiel som inte längre används.

§22

Förutom båtar (och det som finns i dem), jollar, master (med tillhörande bommar och förstagsprofiler), bilar (och det som finns i dem) och vaggor/bockar/båtvagnar/täckningsmateriel, som allt ska hanteras i enlighet med hamnförordningens §§ 4, 5, 14, 16, 17 respektive 19, får medlem inte förvara någonting inom SBK:s hamnområde.

§23

Båt, bil eller annan materiel som medlem eller tidigare medlem förvarar på plats som strider mot reglerna i denna Hamnförordning får SBK flytta, i första hand inom SBK:s område. Kostnaderna för detta belastas medlemmen eller tidigare medlemmen.

§24

Övervakning i form av nattvakt, larmjour eller dylikt organiseras inom klubbens område enligt av styrelsen fastlagt schema. Varje medlem som disponerar förvaring av båt på land under vinterperioden, brygg- eller bojplats i klubbhamnen har skyldighet att delta i övervakningsverksamheten, för vilken styrelsen utformar och fastställer detaljbestämmelser. Den medlem som blivit tilldelad nattvaktspass ansvarar för att uppdraget fullföljs.

§25

Arbetsplikt i form av arbetsdagar eller arbetsuppgifter organiseras enligt av styrelsen fastlagt schema. Varje medlem som disponerar förvaring av båt på land under vinterperioden, brygg- eller bojplats i klubbhamnen har skyldighet att delta i arbetspliktsverksamheten, för vilken styrelsen utformar och fastställer detaljbestämmelser. Enda undantaget är de som har förtroendeuppdrag i form av styrelse, revisorer och valberedning. Den medlem som blivit tilldelad arbetspass ansvarar för att uppdraget fullföljs.

§26

Alla körgrindar till SBK:s hamnområde ska normalt hållas stängda och låsta. Aktiv medlem har rätt att inneha nyckel passande till låsen i grindarna, mastkran, klubbhus osv. Passiv medlem har också rätt att om speciella själ föreligger fortsätta att inneha nyckel. Styrelsen har här tolkningsföreträde. En passiv medlem får dock aldrig införa bil, båt eller dylikt på området. För varje nyckel erläggs en deposition.

§27

Inom hamnområde, på bryggor och på land, finns eluttag, 230 respektive 400 V, allmänt tillgängliga för medlemmar och gäster. De är endast avsedda för tillfällig användning – till exempel för handverktyg och korttidsladdning av batterier. Huvudregeln är att inga sladdar får vara anslutna till uttagen när medlemmen/nyttjaren inte är närvarande inom klubbområdet.

Endast tre undantag finns från nämnda huvudregel, nämligen

1. Två veckor efter torrsättning och en vecka före sjösättning får eluttagen (230 V) på hamnplanerna användas för batteriladdare och avfuktare under förutsättning att tydlig märkning med medlemmens namn och anslutningsdag finns invid stickproppen.
2. Eluttagen vid kajkant och bryggor får användas för anslutning av läns pumpar i samband med sjösättning eller akut incident.
3. Eluttagen på bryggorna får användas för batteriladdning under max 2 dygn.

§28

Långvarig, dvs mer än tre dygn, anslutning till el är endast tillåten i särskilda uttag, som är kopplade till elmätare. För sådan anslutning träffas separat abonnemangsavtal med hamnchef.

§29

Medlemmars båtar ska, med de undantag som framgår nedan, inte förvaras på land inom klubbens område under tiden från första juni (undantag övre plan där gäller 15 maj) till mitten av september.

Dispens, omfattande 1 (ett) år, från ovannämnda huvudregel kan beviljas av hamnchef om

- relevant skäl föreligger. SBK:s styrelse har tolkningsföreträde när det gäller bedömning av relevansen.
- skriftligt avtal gällande dispensen träffas.
- fastställd avgift erläggs i förskott.

Dispens rörande ett andra år beviljas normalt inte. Om trots allt en sådan dispens ska beviljas måste synnerligen tungt vägande skäl föreligga. Ovanstående regler om bedömning av relevans, avtal och erläggande av avgift gäller.

Undantagna från denna regel är

- medlems båt som tillfälligt (max 2 veckor) för reparation, bottenrengöring, bottenmålning eller dylikt behöver förvaras på land.
- medlems båt som ställs på sådan båtvagn (trailer) som enligt hamnförordningen får parkeras inom SBK:s område.